

COMPORTEMENT DU SOUTÈNEMENT DE TUNNELS DE STOCKAGE

Objectif(s): Comparer le comportement du soutènement des tunnels pour la conception préliminaire de deux sites candidats au stockage de déchets nucléaires.

Client: DBE Technology (Allemagne)

Date: 2006-2007

Lieu: Allemagne

Partenaires: Aucun

Responsable du projet: Daniel BILLAUX

Logiciel utilisé : FLAC^{3D}

Un modèle numérique a été employé pour **comparer la stabilité** du soutènement des tunnels dans deux sites candidats au stockage de déchets nucléaires, chacun étant caractérisé par les propriétés de la roche, la profondeur du stockage, et une géométrie en plan.

Les tunnels seront **excavés au tunnelier**. L'excavation du tunnel, puis le **dégagement thermique des colis** sont susceptibles de produire d'importantes augmentations des contraintes. Ces deux processus ont donc été soigneusement simulés.

Le site « Sud » est à une profondeur de 790 m, tandis que le site « Nord » est à 330 m de profondeur. Cette différence induit des contraintes et des températures initiales très différentes. En outre, l'argile - hôte du site Sud est moins résistante, mais plus rigide que celle du site Nord. Les températures initiales du site Sud étant plus fortes, les colis y sont conçus avec une puissance thermique moindre, et sont plus espacés.

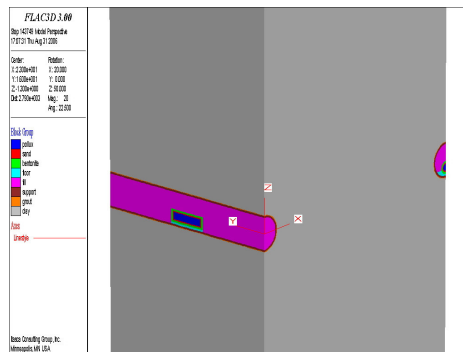

Tunnel (rose) et disposition des colis de stockage (bleu), site Nord

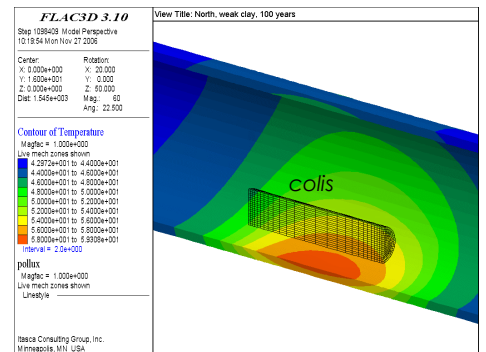

Températures dans le soutènement après 100 ans de chauffage, site Nord

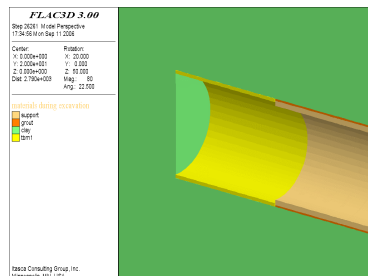

Excavation: tunnelier (jaune), soutènement, et colis (orange)

Moments dans le soutènement après 100 ans de chauffage, site Nord.

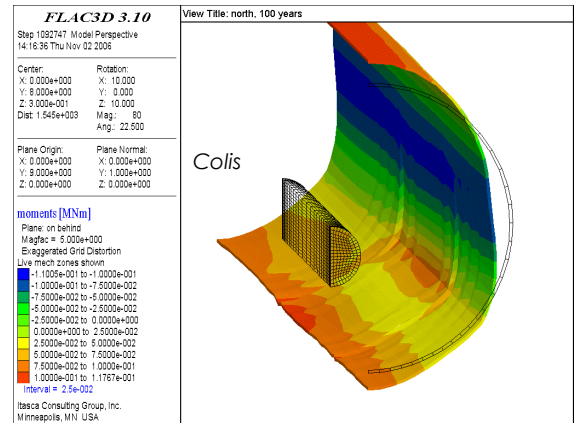

→ RESULTATS:

MOTS-CLES:

- Soutènement de tunnel
- Excavation au tunnelier
- Couplage thermo-mécanique

La différence de comportement la plus importante entre les deux sites est la mise en charge du soutènement due à l'excavation :

- La plastification de l'argile produit un régime « de compression simple » très élevé dans le soutènement du site Sud. L'expansion de l'argile due au chauffage à long terme cause des flexions, et des compressions supplémentaires dans le toit et le plancher.
- Le soutènement du site Nord est moins sollicité, avec des compressions limitées, accompagnées de moments fléchissants et donc de tractions. L'expansion de l'argile due au chauffage à long terme ajoute aux flexions, et donc produit de fortes tractions.

Ces résultats ont servi à une comparaison globale des deux sites.

BEHAVIOR OF REPOSITORY TUNNELS SUPPORT

Purpose(s): To compare tunnel support behavior for preliminary design of two potential repository sites.

Client: DBE Technology (Germany)

Date: 2006-2007

Location: Germany

Partners: None

Project executive manager: Daniel BILLAUX

Code used: FLAC^{3D}

Numerical modeling was used to **compare the support stability** for tunnels in two potential nuclear waste sites; the sites had varying rock properties, emplacement depths and storage geometries.

The tunnels were excavated using a **Tunnel Boring Machine (TBM)**. Because both excavation and **thermal output** are likely to generate sizeable stress increases, the two processes were simulated carefully.

The most significant differences between the sites are their depths, which result in contrasted initial stresses and temperatures, and the clay properties. The southern site is at a depth of 790 m, compared to 330 m for the northern site. Also, the clay in the southern site is weaker, but stiffer, than the one in the northern site. Because initial temperatures were higher in the deep southern site, the thermal power from the canisters is designed to be smaller, and the canister spacing is wider.

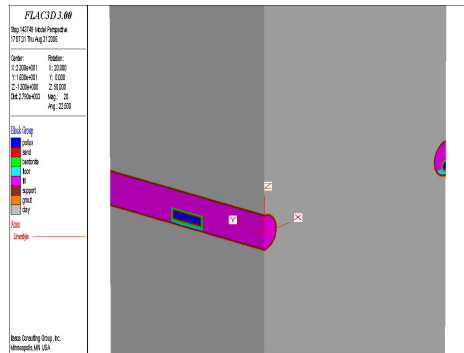

Tunnel (pink) and canister (blue) layout, northern site

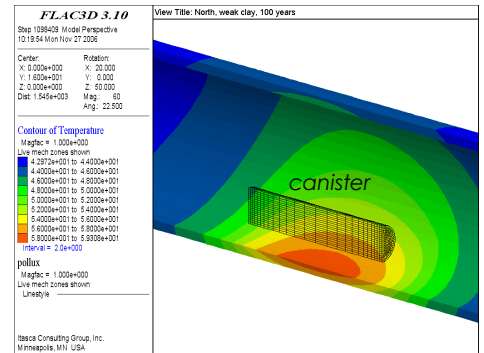

Temperatures in the support after 100 years of heating, northern site

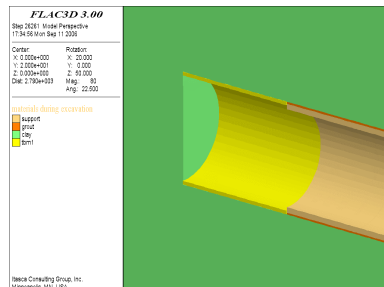

Excavation: the TBM (yellow), support, and grout (orange)

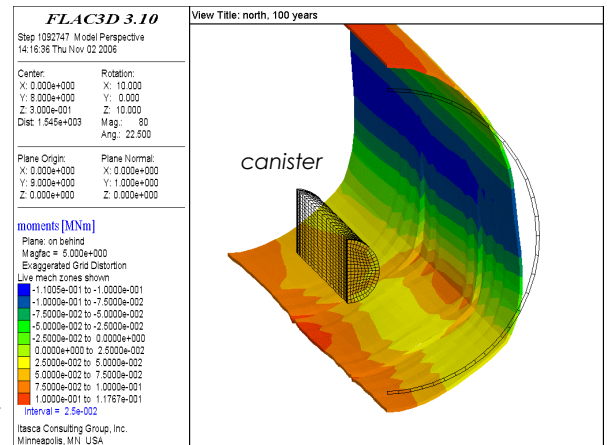

Bending moments in the support after 100 years of heating, northern site.

⇒ RESULTS:

The most important difference in behavior between the two sites is the load on the support due to excavation:

- Yielding of the clay produces a very high "simple compression" regime in the support at the southern site. Clay expansion due to long-term heating causes bending moments, and extra compressions in the roof and floor.
- Support at the northern site experiences limited compression and tension, coupled with some bending moments. Clay expansion due to long-term heating causes bending moments that result in sizeable tractions.

These results were included in an overall comparison of the two sites.

KEYWORDS:

- Tunnel support
- TBM excavation
- Thermal mechanical coupling